

M O D E R N O
L I N E

Information / Informacje / Informationen

4-10

Moderno Elisse



14-19

Moderno Elegante



22-27

Moderno Emozione



30-31

Specifications / Parametry techniczne / Technische Parameter

33-40

M O D E R N O

L I N E



What inspired us to create the exclusive SKOFF Moderno Line of lamps for interiors was the attempt to synthesize elegant form with technology advancement. As a result, we developed a line of three lamps: a ceiling-mounted pendant lamp, a standing lamp and a wall lamp, with the characteristic subtle contours achieved with precious materials - glass and aluminium.

Inspiracją dla kolekcji ekskluzywnych lamp do wnętrza SKOFF Moderno Line, była próba wytworzenia syntezy między elegancją, prostotą formy i technologicznym zaawansowaniem. W efekcie uzyskano rodzinę trzech lamp – wiszącej lampy sufitowej, lampy podłogowej oraz ściennej, których charakterystyczną cechą są delikatne linie opraw wykonane ze szlachetnych materiałów – szkła i aluminium.

Die Kollektion der exklusiven Lampen für Innenbereich SKOFF Moderno Line wurde durch einen Versuch inspiriert, eine Harmonie zwischen der eleganten, einfachen Form und der modernen Technologie herzustellen. Im Endeffekt entstand eine Serie von drei Lampen – einer Hängelampe, einer Stehlampe und einer Wandlampe, die sich durch dezente Form der Leuchten aus edlen Materialien auszeichnen – Glas und Alu.

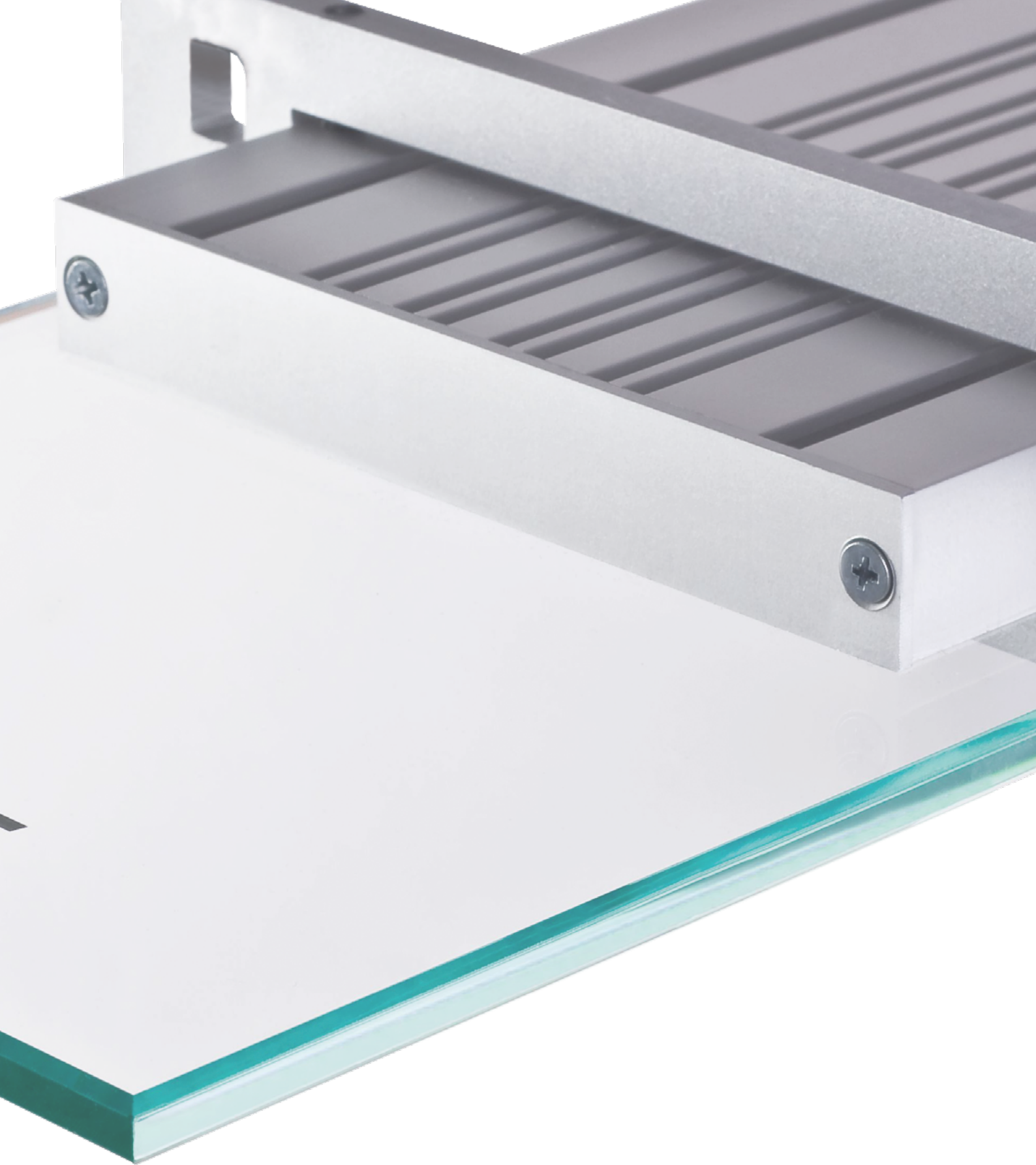



Nowoczesne WZORNICTWO

MODERN DESIGN / MODERNES DESIGN

Moderno Line lamps carry the SKOFF Design mark, indicating that they were designed completely by SKOFF and are protected by industrial trademark rights.

Oprawy Moderno Line są sygnowane znakiem SKOFF Design, oznaczającym, że zostały one w całości zaprojektowane przez firmę SKOFF i są chronione prawami do wzorów przemysłowych.

Die Leuchten von Moderno Line sind mit dem Symbol SKOFF Design gekennzeichnet. Dies bedeutet, dass sie vollständig durch die Firma SKOFF entworfen wurden und dass das mit ihnen zusammenhängende Produktdesign rechtlich geschützt wird.

SKOFF DESIGN

Szlachetne MATERIAŁY

PRECIOUS MATERIALS / EDLE MATERIALIEN

With the use of precious materials, such as tempered glass and anodized aluminium, we were able to create minimalist and expressive forms, matching any kind of modern interior perfectly.

Wykorzystanie szlachetnych materiałów - hartowanego szkła oraz anodowanego aluminium - pozwoliło stworzyć minimalistyczne i ekspresyjne formy, które doskonale wpasowują się w każde nowoczesne wnętrze.

Dank dem Einsatz von edlen Materialien, wie das anodisierte Aluminium und das gehärtete Glas, passen die schlichten und ausdrucksvollen Formen zu jedem modernen Raum.



Modułowość KONSTRUKCJI

MODULAR DESIGN / BAUSTEINPRINZIP

The design of Moderno Line lamps makes them easy and quick to cooperate pieces, compatible with SKOFF &More.

Konstrukcja opraw Moderno Line pozwala na łatwe i szybkie rozszerzenie ich możliwości o elementy kompatybilne z systemem SKOFF &More.

Die Leuchten von Moderno Line lassen sich leicht und schnell mit den Elementen erweitern, die mit dem SKOFF &More System kompatibel sind.



Zaawansowana TECHNOLOGIA

ADVANCED TECHNOLOGY / FORTGESCHRITTENE TECHNOLOGIE

With the advanced technology implemented in the LED modules, high lighting performance can be achieved with long life time (min. 50,000h).

Zaawansowana technologicznie konstrukcja modułów LED, pozwala na osiągnięcie wysokich parametrów świetlnych przy zachowaniu długiej żywotności (min. 50.000 h).

Dank der technologisch fortgeschrittenen Konstruktion der LED-Module können ausgezeichnete Lichtparameter bei einer langen Lebensdauer (min. 50.000 h) erreicht werden.



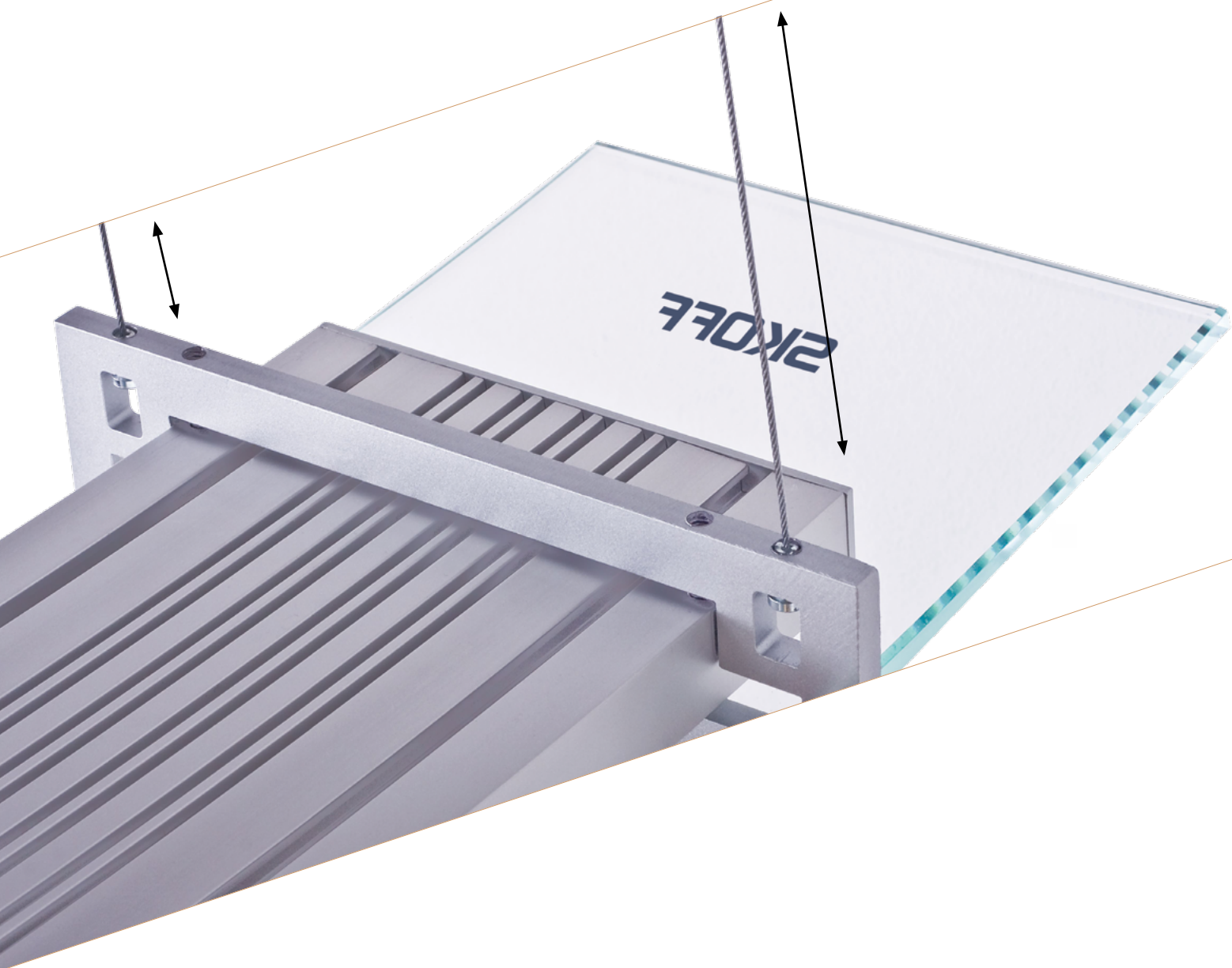

Łatwość MONTAŻU

EASY INSTALLATION / EINFACHE MONTAGE

Another advantage of the Moderno Line lamps is the extraordinary level of convenience and ergonomics in installation with adjustable mounting ropes.

Atutem opraw z serii Moderno Line jest niebywała wygoda i ergonomia montażu za pomocą regulowanych linek mocujących.

Ein Vorteil der Leuchten von Moderno Line ist eine außergewöhnlich einfache, bequeme und ergonomische Montage mittels der Befestigungsseile, die beliebig gekürzt bzw. verlängert werden können.

System sterowania OŚWIETLENIEM

LIGHTING CONTROL SYSTEM / LICHTSTEUERUNG



Smooth temperature adjustment

Płynna zmiana temperatury barwowej

Stufenlose Temperatureinstellung

3000 K ▶ 6000 K



Light intensity adjustment

Regulacja natężenia światła

Einstellbereich der Lichtstärke

25% ▶ 100%



Remote switching on and off

Zdalne włączanie i wyłączenie

Fernbedienung zum Ein- und Ausschalten



+



=



+



=



+



=



SKOFF &More system encompasses solutions for intelligent home. With their unique modular design, lamps identified with this symbol exceed the scope of standard functions, adapting to your needs. Just use your smartphone to adjust the light colour to your mood with a single tap, to dim or enhance, to switch your lamps on and off remotely when you are away from home. The only limits are those of your imagination!

System SKOFF &More to rozwiązania dla inteligentnego domu. Dzięki unikatowej, modułowej konstrukcji, oświetlenie oznaczone tym symbolem wykracza poza swoje standardowe funkcje i dostosowuje się do Twoich potrzeb. Wystarczy smartfon by jednym gestem kciuka dostosować barwę światła do aktualnego nastroju, ściemniać lub rozjaśniać albo też zdalnie włączać i wyłączać oświetlenie jeśli jesteś poza domem. Ogranicza Cię tylko wyobraźnia!

Das SKOFF-System bietet gute Lösungen für intelligente Häuser an. Dank ihrer außergewöhnlichen, modularen Konstruktion kann die Beleuchtung nicht nur standardmäßig eingesetzt werden, sondern sie passt sich Ihren Bedürfnissen an. Ihr Smartphone reicht, um die Lichtfarbe mit einer schnellen Daumenbewegung Ihrer aktuellen Stimmung anzupassen, die Lichtstärke zu regulieren oder die Beleuchtung ein- und auszuschalten, wenn Sie gerade nicht zu Hause sind. Sie sind nur durch Ihre eigene Vorstellungskraft beschränkt!



Steruj światłem
PO SWOJEMU

& more

Control the light
IN YOUR OWN WAY
Steuern Sie das Licht
IN SEINEM EIGENEN WEG





Moderno
ELISSE



Moderno **ELISSE**

Pendant lamp / Lampa wisząca / Hängelampe

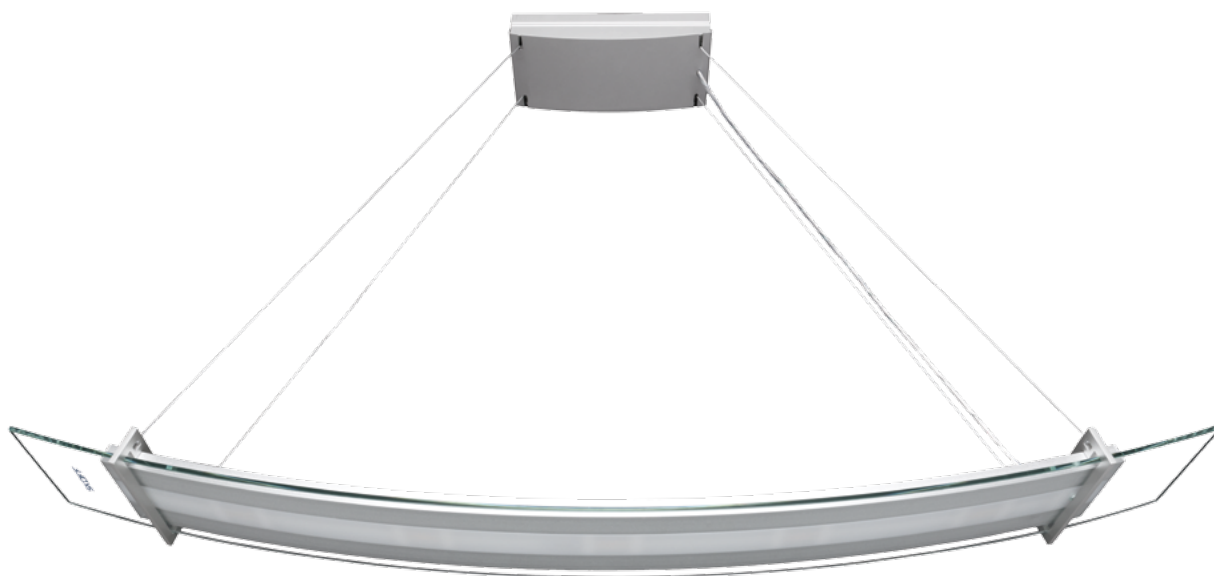

Pendant lamp of MODERNO ELISSE line is an advanced functional LED luminaire with exclusive design. Perfect as general lighting above dinner tables at home, or above reception/cash desks in shops, offices and hotels.

Lampa wisząca z serii MODERNO ELISSE to nowoczesna i funkcjonalna oprawa LED o wyjątkowym designie. Doskonale sprawdzi się jako oświetlenie ogólne nad stołami jadalnianymi w domach lub nad ladami w sklepach, biurach i hotelach.

Die Hängelampe aus der Produktreihe MODERNO ELISSE ist eine moderne und funktionale LED-Leuchte mit einmaligem Design. Sie wird sich als allgemeine Beleuchtung über Esstischen in Wohnhäusern oder über Ladetischen in Läden, Countern in Büros und Hotels bewähren.



Moderno **ELISSE**

Wall-mounted lamp or ceiling lamp / Lampa ścienna lub sufitowa / Wand- oder Deckenlampe



Wall-mounted lamp of MODERNO ELISSE line is an advanced functional LED luminaire with exclusive design. An ideal solution for additional lighting. This lamp is made of highest quality materials: anodized aluminium and tempered glass.

Lampa ścienna z serii MODERNO ELISSE to nowoczesna i funkcjonalna oprawa LED o wyjątkowym designie. Doskonale sprawdzi się jako oświetlenie dodatkowe. Lampa wykonana jest z najwyższej jakości materiałów: anodowanego aluminium oraz hartowanego szkła.

Die Wandlampe aus der Produktreihe MODERNO ELISSE ist eine moderne und funktionale LED-Leuchte mit einmaligem Design. Sie wird sich als zusätzliche Beleuchtung im Raum ausgezeichnet behaupten. Die Leuchte wurde aus hochwertigen Materialien gefertigt: anodisiertes Aluminium und Sicherheitsglas.



Moderno **ELISSE**

Floor lamp / Lampa podłogowa / Stehlampe

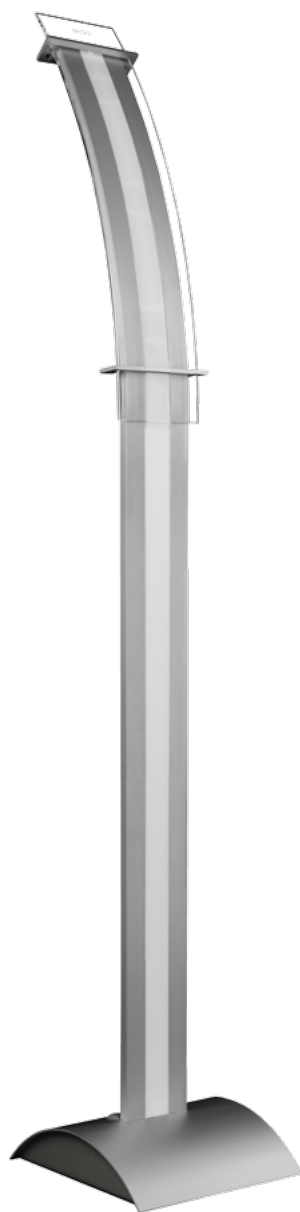

Floor-standing lamp of MODERNO ELISSE line is an advanced functional LED luminaire with exclusive design. An ideal solution for additional lighting. This lamp is made of highest quality materials: anodized aluminium and tempered glass.

Lampa podłogowa z serii MODERNO ELISSE to nowoczesna i funkcjonalna oprawa LED o wyjątkowym designie. Doskonale sprawdzi się jako oświetlenie dodatkowe. Lampa wykonana jest z najwyższej jakości materiałów: anodowanego aluminium oraz hartowanego szkła.

Die Stehlampe aus der Produktreihe MODERNO ELISSE ist eine moderne und funktionale LED-Leuchte mit einmaligem Design. Sie wird sich als zusätzliche Beleuchtung im Raum ausgezeichnet behaupten. Die Leuchte wurde aus hochwertigen Materialien gefertigt: anodisiertes Aluminium und Sicherheitsglas.



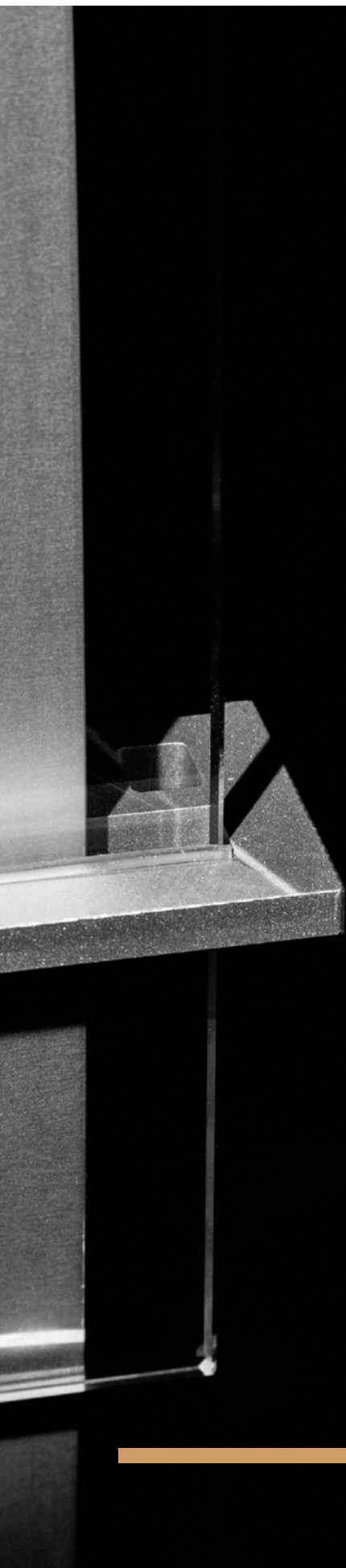

Moderno
ELEGANTE



Moderno **ELEGANTE**

Pendant lamp / Lampa wisząca / Hängelampe

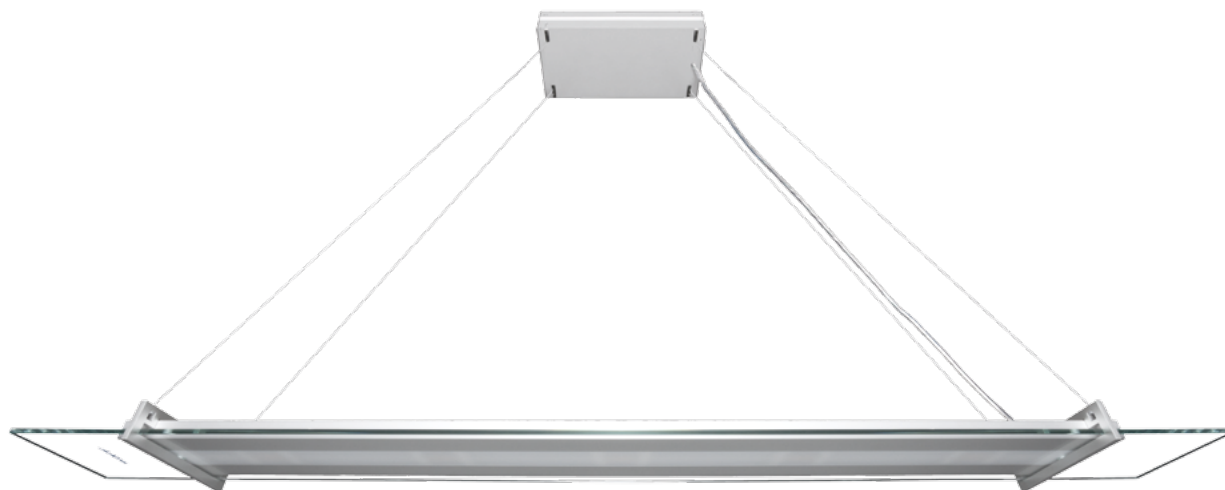

Pendant lamp of MODERNO ELEGANTE line is an advanced functional LED luminaire with exclusive design. Perfect as general lighting above dinner tables at home, or above reception/cash desks in shops, offices and hotels. This luminaire is made of highest quality materials: anodized aluminium and tempered glass.

Lampa wisząca z serii MODERNO ELEGANTE to nowoczesna i funkcjonalna oprawa LED o wyjątkowym designie. Doskonale sprawdzi się jako oświetlenie ogólne nad stołami jadalnianymi w domach lub nad ladami w sklepach, biurach i hotelach. Oprawa wykonana jest z najwyższej jakości materiałów: anodowanego aluminium oraz hartowanego szkła.

Die Hängelampe der Serie MODERNO ELEGANTE ist eine moderne und funktionelle LED-Leuchte mit einem außergewöhnlichen Design. Die Lampe kann mit Erfolg als allgemeine Beleuchtung über den Esstischen zu Hause, über den Ladentischen in den Geschäften, in den Büros und in den Hotels eingesetzt werden. Das Gehäuse der Lampe ist aus den hochqualitativen Materialien hergestellt: aus anodisiertem Aluminium und aus gehärtetem Glas.



Moderno **ELEGANTE**

Wall-mounted lamp or ceiling lamp / Lampa ścienna lub sufitowa / Wand- oder Deckenlampe



Wall-mounted lamp of MODERNO ELEGANTE line is an advanced functional LED luminaire with exclusive design. An ideal solution for additional lighting. This lamp is made of highest quality materials: anodized aluminium and tempered glass.

Lampa ścienna z serii MODERNO ELEGANTE to nowoczesna i funkcjonalna oprawa LED o wyjątkowym designie. Doskonale sprawdzi się jako oświetlenie dodatkowe. Lampa wykonana jest z najwyższej jakości materiałów: anodowanego aluminium oraz hartowanego szkła.

Die Wandlampe der Serie MODERNO ELEGANTE ist eine moderne und funktionelle LED-Leuchte mit einem außergewöhnlichen Design. Die Lampe eignet sich besonders für eine indirekte Beleuchtung. Sie ist aus den hochqualitativen Materialien hergestellt: aus anodisiertem Aluminium und aus gehärtetem Glas.



Moderno **ELEGANTE**

Floor lamp / Lampa podłogowa / Stehlampe

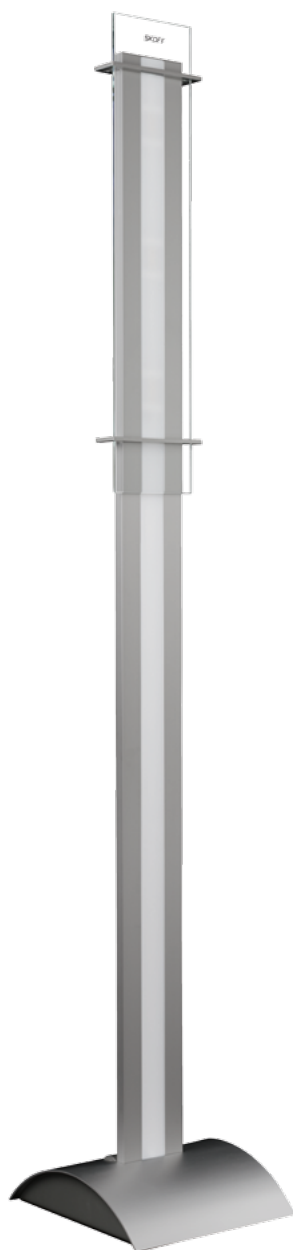

Floor-standing lamp of MODERNO ELEGANTE line is an advanced functional LED luminaire with exclusive design. An ideal solution for additional lighting. This lamp is made of highest quality materials: anodized aluminium and tempered glass.

Lampa podłogowa z serii MODERNO ELEGANTE to nowoczesna i funkcjonalna oprawa LED o wyjątkowym designie. Doskonale sprawdzi się jako oświetlenie dodatkowe. Lampa wykonana jest z najwyższej jakości materiałów: anodowanego aluminium oraz hartowanego szkła.

Die Stehlampe der Serie MODERNO ELEGANTE ist eine moderne und funktionelle LED-Leuchte mit einem außergewöhnlichen Design. Die Lampe eignet sich besonders für eine indirekte Beleuchtung. Die Lampe ist aus den hochqualitativen Materialien hergestellt: aus anodisiertem Aluminium und aus gehärtetem Glas.





Moderno
EMOZIONE



Moderno EMOZIONE

Modular pendant lamp / Lampa wisząca modułowa / Modul-Hängelampe

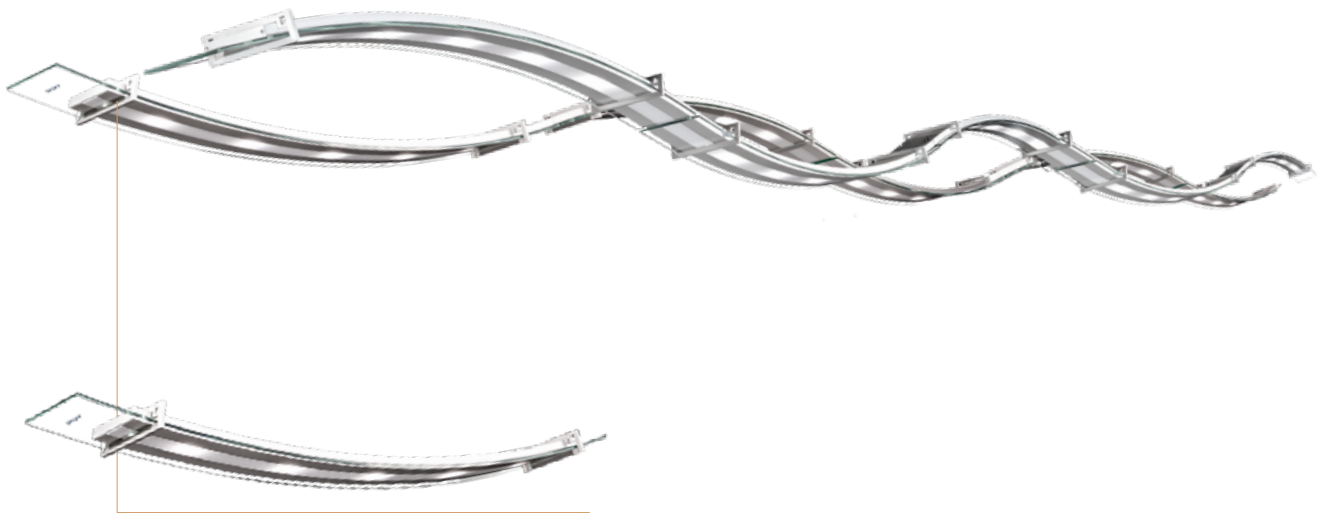

Emozione = X * ^{Module}
^{Modul} (DS, GS, DW, GW)
^{Modul}

Pendant lamp of MODERNO EMOZIONE line is an advanced functional LED luminaire with exclusive design, consisting of the following modules: DS, GS, DW, GW. The number of modules depends only on the Customer's needs. The ultimate effect of a rippling lamp is a true work of art in itself and will work perfectly as general lighting in spacious areas. It looks especially attractive when mounted in a parallel pendant pair. Emozione lamp is made of highest quality materials: anodized aluminium and tempered glass.

Lampa wisząca z serii MODERNO EMOZIONE to nowoczesna i funkcjonalna oprawa LED o wyjątkowym designie, składająca się z modułów: DS, GS, DW, GW. Ilość tych modułów jest zależna tylko od potrzeb Klienta. Efekt końcowy w postaci falującej lampy jest istotnie dziełem sztuki samym w sobie, które doskonale sprawdzi się jako oświetlenie ogólne w przestronnych pomieszczeniach. Lampa ta szczególnie efektywnie wygląda, gdy zostanie powieszona w równoległej parze. Lampa Emozione wykonana jest z najwyższej jakości materiałów: anodowanego aluminium oraz hartowanego szkła.

Die Hängelampe aus der Produktreihe MODERNO EMOZIONE ist eine moderne und funktionale LED-Leuchte mit einmaligem Design. Sie besteht aus Modulen: DS, GS, DW, GW. Die Anzahl der Module richtet sich nach den Kundenwünschen. Der Endeffekt in Form einer Wellenleuchte ist ein Kunstwerk an sich. Sie wird sich als allgemeine Beleuchtung in großen Räumen ausgezeichnet behaupten. Besonders effektiv sieht sie aus, wenn ein Paar parallel aufgehängt wird. Die Leuchte Emozione wurde aus hochwertigen Materialien gefertigt: anodisiertes Aluminium und Sicherheitsglas.



Parametry
TECHNICZNE

Specifications
Technische Parameter

Moderno Elisse

Pendant lamp • Lampa wisząca • Hängelampe



& more

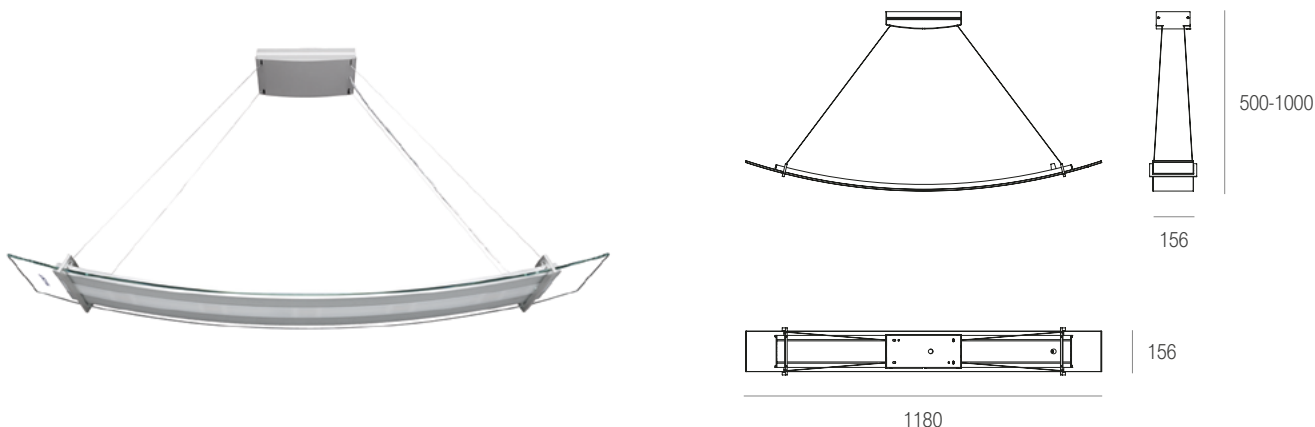

Specifications • Parametry techniczne • Technische Parameter



	INDEX	W	W-WW	CCT	lm	lm/W	IP	KG	RF	DALI	RF
ME-LWD-E-M-3-PL-PL-01		47 W	W-WW	3000 » 6000 K	3200	68	20	5,4	-	✓	-
ME-LWR-E-M-3-PL-PL-01		47 W	W-WW	3000 » 6000 K	3200	68	20	5,4	✓	-	✓

Use

For general lighting as a decorative ceiling-mounted lamp in homes, hotels, restaurants.

Zastosowanie

Jako dekoracyjna lampa wisząca do montażu na suficie w domach prywatnych, biurach, hotelach i restauracjach.

Verwendung

Als dekorative Hängelampe in Privathäusern, Büroräumen, Hotels und Restaurants.

Further information

Material: aluminium, glass
Light source: non-exchangeable LED modules
Method of installation: ceiling mounting as hanging lamp
Warranty: 36 months

Informacje dodatkowe

Material: aluminium, szkło
Źródło światła: niewymienialne moduły LED
Sposób montażu: na suficie jako lampa wisząca
Gwarancja: 36 miesięcy

Zusätzliche Angaben

Material: Aluminium, Glas
Leuchtmittel: nicht austauschbare LED-Module
Montage: an der Decke als Hängeleuchte
Garantie: 36 Monate

Finishing • Wykończenie • Verarbeitungsart



Colour of light • Barwa światła • Lichtfarbe



Photometry • Fotometria • Photometrie

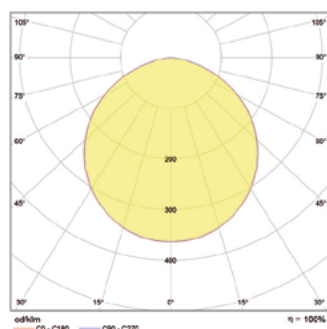

Standards • Normy • Normen

PN-EN 60598-1:2015-04, PN-EN 62031:201/A2:2015-04,
 PN-EN 61547:2009, PN-EN 62031:201/A1:2013-06
 PN-EN 55015:2013-10,
 PN-EN 62031:2010,
 PN-EN 62471:2010,

Energy efficiency class • Klasa energetyczna • Energieklasse:

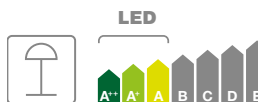

Moderno Elisse

Wall-mounted or ceiling lamp • Lampa ścienna lub sufitowa • Wand- oder Deckenlampe

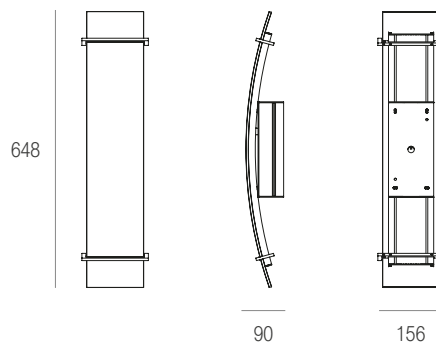
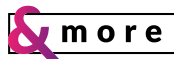

Specifications • Parametry techniczne • Technische Parameter

	INDEX	W	Light Source	CCT	Im	lm/W	IP	KG	RF	DALI	RF
ME-KID-B-M-3-PL-PL-01		29 W	W-WW	3000 » 6000 K	2000	69	20	3,4	-	✓	-
ME-KIR-B-M-3-PL-PL-01		29 W	W-WW	3000 » 6000 K	2000	69	20	3,4	✓	-	✓

Use

For general lighting as a decorative wall-mounted or ceiling-mounted lamp in homes, hotels, restaurants.

Zastosowanie

Jako dekoracyjna lampa ścienna lub sufitowa w domach prywatnych, hotelach, restauracjach.

Verwendung

Als dekorative Wand- oder Deckenlampe in Privathäusern, Hotels, Restaurants.

Further information

Material: aluminium, glass
Light source: non-exchangeable LED modules
Method of installation: directly on wall or ceiling surface
Warranty: 36 months

Informacje dodatkowe

Materiał: aluminium, szkło
Źródło światła: niewymienialne moduły LED
Sposób montażu: bezpośrednio na powierzchni ściany lub sufitu
Gwarancja: 36 miesięcy

Zusätzliche Angaben

Material: Aluminium, Glas
Leuchtmittel: nicht austauschbare LED-Module
Montage: direkt an der Wand oder Deckenfläche
Garantie: 36 Monate

Finishing • Wykończenie • Verarbeitungsart



Colour of light • Barwa światła • Lichtfarbe



Photometry • Fotometria • Photometrie

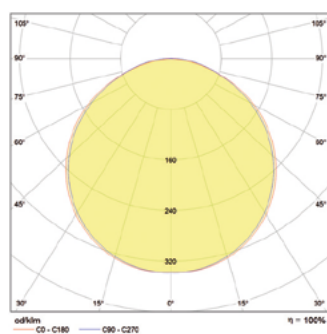

Standards • Normy • Normen

PN-EN 60598-1:2015-04, PN-EN 62031:201/A2:2015-04,
 PN-EN 61547:2009, PN-EN 62031:201/A1:2013-06
 PN-EN 55015:2013-10,
 PN-EN 62031:2010,
 PN-EN 62471:2010,

Energy efficiency class • Klasa energetyczna • Energieklasse:

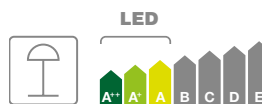

Moderno Elisse

Floor lamp • Lampa podłogowa • Stehlampe



& more

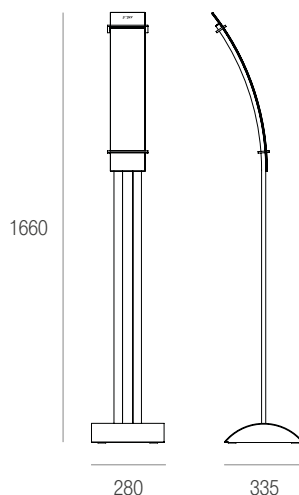

Specifications • Parametry techniczne • Technische Parameter



Model	W	W-WW	CCT	lm	lm/W	IP	KG	RF	DALI	RF
ME-LSD-B-M-3-PL-PL-01	29 W	W-WW	3000 » 6000 K	2000	69	20	9,3	-	✓	-
ME-LSR-B-M-3-PL-PL-01	29 W	W-WW	3000 » 6000 K	2000	69	20	9,3	✓	-	✓

Use

As a decorative floor lamp in homes and hotels.

Zastosowanie

Jako dekoracyjna lampa podłogowa w domach prywatnych i hotelach.

Verwendung

Als dekorative Stehlampe in Privathäusern und Hotels.

Further information

Material: aluminium, glass
Light source: non-exchangeable LED modules
Method of installation: to be positioned directly on the floor
Warranty: 36 months

Informacje dodatkowe

Material: aluminium, szkło
Źródło światła: niewymienialne moduły LED
Sposób montażu: do ustawienia bezpośrednio na podłodze
Gwarancja: 36 miesięcy

Zusätzliche Angaben

Material: Aluminium, Glas
Leuchtmittel: nicht austauschbare LED-Module
Montage: zum Aufstellen direkt auf dem Fußboden
Garantie: 36 Monate

Finishing • Wykończenie • Verarbeitungsart



Colour of light • Barwa światła • Lichtfarbe



Photometry • Fotometria • Photometrie

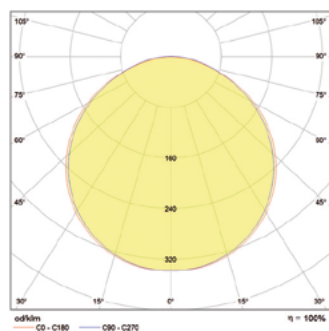

Standards • Normy • Normen

PN-EN 60598-1:2015-04, PN-EN 62031:201/A2:2015-04,
 PN-EN 61547:2009, PN-EN 62031:201/A1:2013-06
 PN-EN 55015:2013-10,
 PN-EN 62031:2010,
 PN-EN 62471:2010,

Energy efficiency class • Klasa energetyczna • Energieklasse:



Moderno Elegante

Pendant lamp • Lampa wisząca • Hängelampe



& more

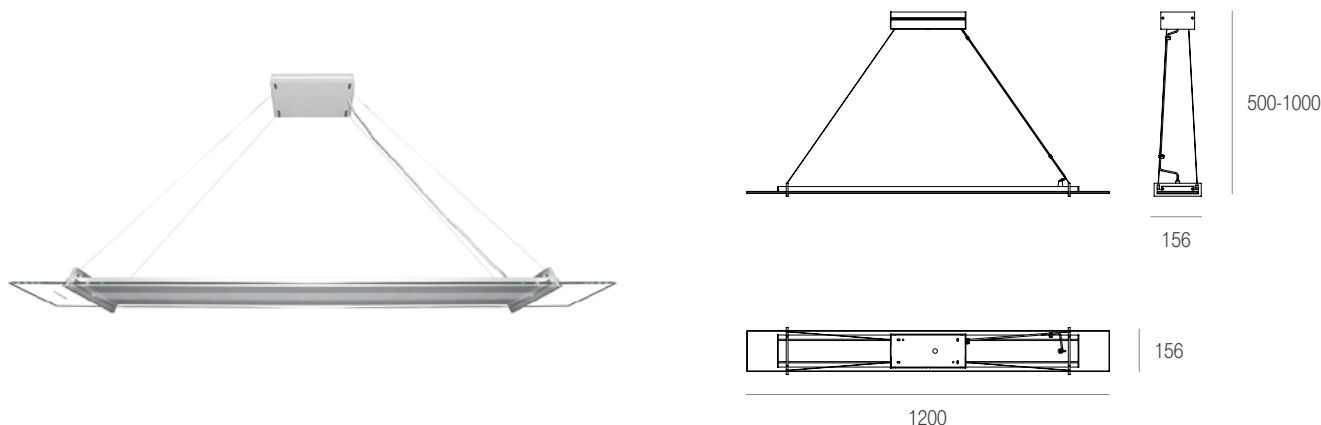

Specifications • Parametry techniczne • Technische Parameter



Model	Power (W)	Color Temp (K)	Beam Angle (°)	Lumen (lm)	Efficiency (lm/W)	IP Rating	Weight (kg)	RF	DALI	Remote
MO-LWD-E-M-3-PL-PL-01	47 W	3000 » 6000 K	3200	68	20	5,4	-	✓	-	-
MO-LWR-E-M-3-PL-PL-01	47 W	3000 » 6000 K	3200	68	20	5,4	✓	-	✓	✓

Use

For general lighting as a decorative ceiling-mounted lamp in homes, hotels, restaurants.

Zastosowanie

Jako dekoracyjna lampa wisząca do montażu na suficie w domach prywatnych, biurach, hotelach i restauracjach.

Verwendung

Als dekorative Hängelampe in Privathäusern, Büroräumen, Hotels und Restaurants.

Further information

Material: aluminium, glass
Light source: non-exchangeable LED modules
Method of installation: ceiling mounting as hanging lamp
Warranty: 36 months

Informacje dodatkowe

Material: aluminium, szkło
Źródło światła: niewymienialne moduły LED
Sposób montażu: na suficie jako lampa wisząca
Gwarancja: 36 miesięcy

Zusätzliche Angaben

Material: Aluminium, Glas
Leuchtmittel: nicht austauschbare LED-Module
Montage: an der Decke als Hängeleuchte
Garantie: 36 Monate

Finishing • Wykończenie • Verarbeitungsart



Colour of light • Barwa światła • Lichtfarbe



Photometry • Fotometria • Photometrie

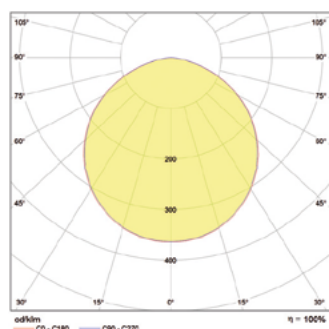

Standards • Normy • Normen

PN-EN 60598-1:2015-04, PN-EN 62031:201/A2:2015-04,
 PN-EN 61547:2009, PN-EN 62031:201/A1:2013-06
 PN-EN 55015:2013-10,
 PN-EN 62031:2010,
 PN-EN 62471:2010,

Energy efficiency class • Klasa energetyczna • Energieklasse:



Moderno Elegante

Wall-mounted or ceiling lamp • Lampa ścienna lub sufitowa • Wand- oder Deckenleuchte

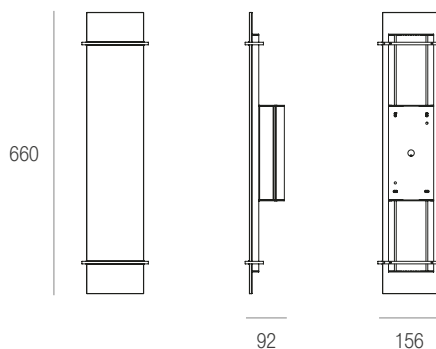
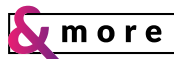

Specifications • Parametry techniczne • Technische Parameter

INDEX	W	W-WW	CCT	lm	lm/W	IP	KG	RF	DALI	RF
MO-KID-B-M-3-PL-PL-01	29 W	W-WW	3000 » 6000 K	2000	69	20	3,4	-	✓	-
MO-KIR-B-M-3-PL-PL-01	29 W	W-WW	3000 » 6000 K	2000	69	20	3,4	✓	-	✓

Use

For general lighting as a decorative wall-mounted or ceiling-mounted lamp in homes, hotels, restaurants.

Zastosowanie

Jako dekoracyjna lampa ścienna lub sufitowa w domach prywatnych, hotelach, restauracjach.

Verwendung

Als dekorative Wand- oder Deckenlampe in Privathäusern, Hotels, Restaurants.

Further information

Material: aluminium, glass
Light source: non-exchangeable LED modules
Method of installation: directly on wall or ceiling surface
Warranty: 36 months

Informacje dodatkowe

Material: aluminium, szkło
Źródło światła: niewymienialne moduły LED
Sposób montażu: bezpośrednio na powierzchni ściany lub sufitu
Gwarancja: 36 miesięcy

Zusätzliche Angaben

Material: Aluminium, Glas
Leuchtmittel: nicht austauschbare LED-Module
Montage: direkt an der Wand oder Deckenfläche
Garantie: 36 Monate

Finishing • Wykończenie • Verarbeitungsart



Colour of light • Barwa światła • Lichtfarbe



Photometry • Fotometria • Photometrie

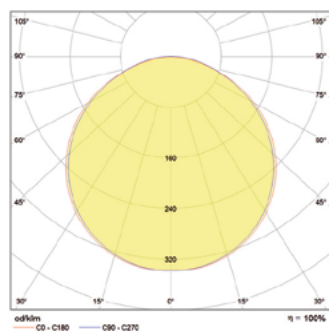

Standards • Normy • Normen

PN-EN 60598-1:2015-04, PN-EN 62031:201/A2:2015-04,
 PN-EN 61547:2009, PN-EN 62031:201/A1:2013-06
 PN-EN 55015:2013-10,
 PN-EN 62031:2010,
 PN-EN 62471:2010,

Energy efficiency class • Klasa energetyczna • Energieklasse:



Moderno Elegante

Floor lamp • Lampa podłogowa • Stehlampe



& more

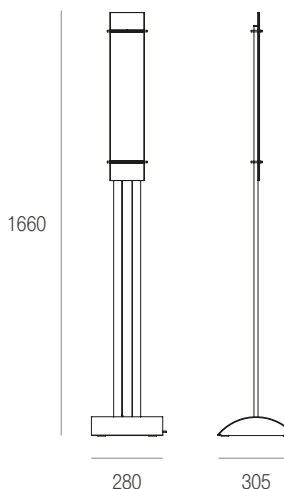

Specifications • Parametry techniczne • Technische Parameter



MO-LSD-B-M-3-PL-PL-01	29 W	W-WW	3000 » 6000 K	2000	69	20	9,3	-	✓	-
MO-LSR-B-M-3-PL-PL-01	29 W	W-WW	3000 » 6000 K	2000	69	20	9,3	✓	-	✓

Use

As a decorative floor lamp in homes and hotels.

Zastosowanie

Jako dekoracyjna lampa podłogowa w domach prywatnych i hotelach.

Verwendung

Als dekorative Stehlampe in Privathäusern und Hotels.

Further information

Material: aluminium, glass
Light source: non-exchangeable LED modules
Method of installation: to be positioned directly on the floor
Warranty: 36 months

Informacje dodatkowe

Material: aluminium, szkło
Źródło światła: niewymienialne moduły LED
Sposób montażu: do ustawienia bezpośrednio na podłodze
Gwarancja: 36 miesięcy

Zusätzliche Angaben

Material: Aluminium, Glas
Leuchtmittel: nicht austauschbare LED-Module
Montage: zum Aufstellen direkt auf dem Fußboden
Garantie: 36 Monate

Finishing • Wykończenie • Verarbeitungsart



Colour of light • Barwa światła • Lichtfarbe



Photometry • Fotometria • Photometrie

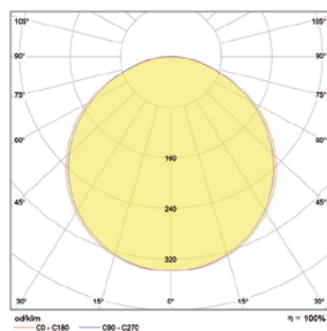

Standards • Normy • Normen

PN-EN 60598-1:2015-04, PN-EN 62031:201/A2:2015-04,
 PN-EN 61547:2009, PN-EN 62031:201/A1:2013-06
 PN-EN 55015:2013-10,
 PN-EN 62031:2010,
 PN-EN 62471:2010,

Energy efficiency class • Klasa energetyczna • Energieklasse:



Moderno Emozione

Modular pendant lamp • Lampa wisząca modułowa
Modul-Hängelampe



& more

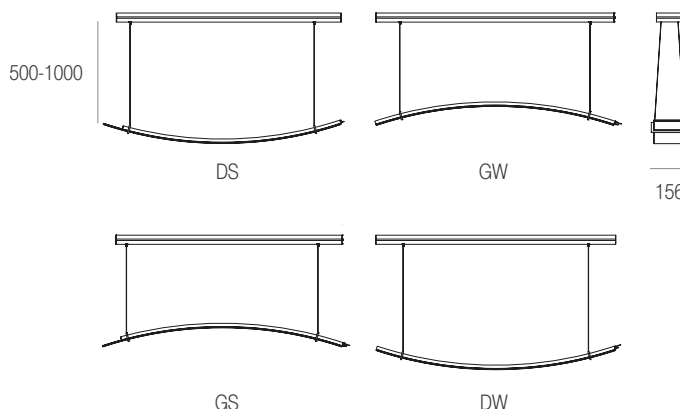
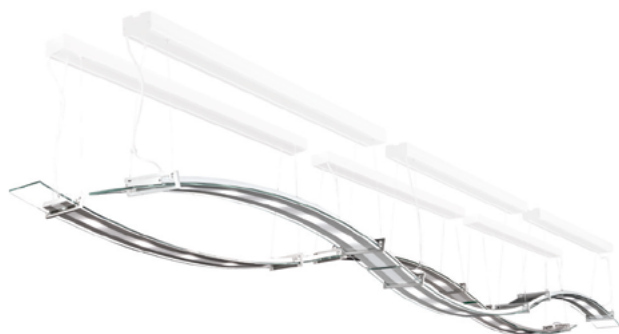

Specifications • Parametry techniczne • Technische Parameter

	INDEX	W	Light bulb icon	CCT	lm	lm/W	IP	KG	RF	DALI	RF
MZ-DSD-E-M-3-PL-PL-01		47 W	W-WW	3000 » 6000 K	3200	68	20	5,6	-	✓	-
MZ-DSR-E-M-3-PL-PL-01		47 W	W-WW	3000 » 6000 K	3200	68	20	5,6	✓	-	✓
MZ-DWD-E-M-3-PL-PL-01		47 W	W-WW	3000 » 6000 K	3200	68	20	5,6	-	✓	-
MZ-DWR-E-M-3-PL-PL-01		47 W	W-WW	3000 » 6000 K	3200	68	20	5,6	✓	-	✓
MZ-GSD-E-M-3-PL-PL-01		47 W	W-WW	3000 » 6000 K	3200	68	20	5,6	-	✓	-
MZ-GSR-E-M-3-PL-PL-01		47 W	W-WW	3000 » 6000 K	3200	68	20	5,6	✓	-	✓
MZ-GWD-E-M-3-PL-PL-01		47 W	W-WW	3000 » 6000 K	3200	68	20	5,6	-	✓	-
MZ-GWR-E-M-3-PL-PL-01		47 W	W-WW	3000 » 6000 K	3200	68	20	5,6	✓	-	✓

Use

As a decorative modular pendant lamp for private homes, offices, hotels, restaurants.

Zastosowanie

Jako dekoracyjna modułowa lampa wisząca do montażu na suficie w domach prywatnych, biurach, hotelach i restauracjach.

Verwendung

Als dekorative Modul-Hängelampe in Privathäusern, Büroräumen, Hotels und Restaurants.

Further information

Material: aluminium, glass
Light source: non-exchangeable LED modules
Method of installation: ceiling mounting as hanging lamp
Warranty: 36 months

Informacje dodatkowe

Materiał: aluminium, szkło
Źródło światła: niewymienialne moduły LED
Sposób montażu: na suficie jako lampa wisząca
Gwarancja: 36 miesięcy

Zusätzliche Angaben

Material: Aluminium, Glas
Leuchtmittel: nicht austauschbare LED-Module
Montage: an der Decke als Hängeleuchte
Garantie: 36 Monate

Finishing • Wykończenie • Verarbeitungsart



Colour of light • Barwa światła • Lichtfarbe



Photometry • Fotometria • Photometrie

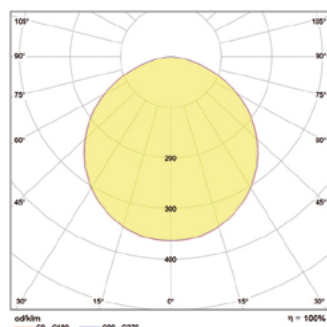

Photometry for one module • Fotometria dla jednego modułu • Photometrie für ein Modul

Standards • Normy • Normen

PN-EN 60598-1:2015-04, PN-EN 62031:201/A2:2015-04,
PN-EN 61547:2009, PN-EN 62031:201/A1:2013-06
PN-EN 55015:2013-10,
PN-EN 62031:2010,
PN-EN 62471:2010,

Energy efficiency class • Klasa energetyczna • Energieklasse:



Accessories • Akcesoria • Beleuchtungszubehör

Remote control • Pilot zdalnego sterowania • Fernbedienung



RF CTR Remote control
Pilot RF CTR
RF CTR Fernbedienung

AOUSTP14ML0001

1 CTR

3V DC
(CR2032)

30 m

-30 ▶ +50°C

12 months

Controllers • Sterowniki • Treiber



WiFi Signal converter
Konwerter sygnału WiFi
WiFi Signalkonverter

AOUSTS14ML0003

5 V - 24 V
DC

30 m

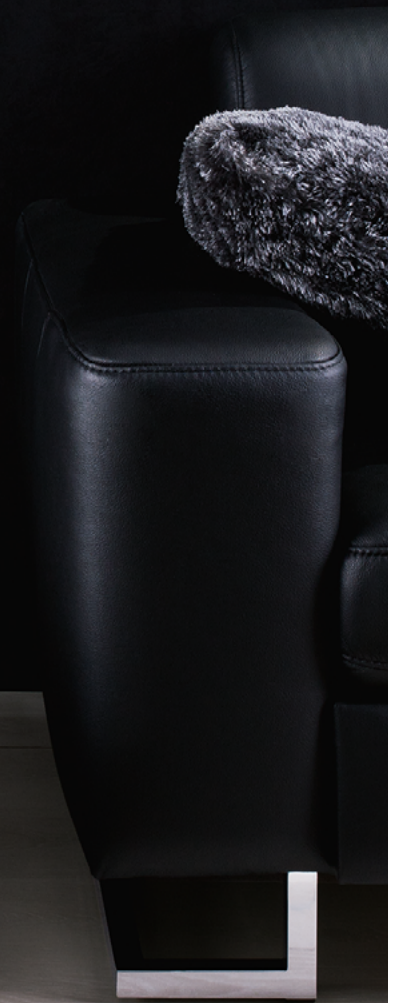

Moderno
ELEGANTE

Notatki

A series of 22 horizontal dotted lines for writing notes.

EN**Legal Notice**

.....

This publication was prepared by SKOFF Sp. z o.o. We reserve the right to introduce product modifications. We have made every effort to make sure that the product images and drawings in the directory correspond to the real-life items as far as possible, but we hereby disclaim any liability for errors in print.

The publication presented herein is not a proposal within the meaning of the Civil Code. The General Terms & Conditions of Sales and warranty terms can be found at www.skoff.pl or as specified in the respective commercial contracts. Any breach of copyright through usage of any photos, graphic or text marks without the publisher's consent in writing shall be resolved in court.

PL**Nota prawna**

.....

Niniejsza publikacja została przygotowana przez SKOFF Sp. z o.o. Zastrzegamy sobie prawo do wprowadzania zmian produktowych. Dołożyliśmy wszelkich starań by zdjęcia produktowe i rysunki zamieszczone w katalogu jak najbardziej odpowiadały rzeczywistym produktom, jednakże nie ponosimy odpowiedzialności za ewentualne błędy wynikające z druku.

Prezentowana publikacja nie jest ofertą w rozumieniu Kodeksu Cywilnego. Ogólne warunki handlowe oraz informacje dotyczące warunków gwarancji znajdują się na stronie www.skoff.pl lub sprecyzowane są w umowach handlowych. Wszelkie naruszenie praw autorskich poprzez wykorzystanie zdjęć, znaków graficznych lub tekstowych bez pisemnej zgody wydawcy, będzie rozwiązywane na drodze postępowania sądowego.

DE**Juristische Information**

.....

Die vorliegende Publikation wurde durch SKOFF Sp. z o.o. erstellt. Wir behalten uns das Recht vor, die produktbezogenen Änderungen einzuführen. Wir werden uns bemühen, solche Fotos und Zeichnungen der Produkte zu veröffentlichen, die den tatsächlichen Stand der Produkte möglichst treu wiedergeben. Wir übernehmen aber keine Haftung für die eventuellen Druckfehler.

Die Publikation ist kein Angebot im Sinne des Bürgerlichen Gesetzbuches. Allgemeine Geschäftsbedingungen und die Informationen bezüglich der Gewährleistungsbedingungen sind der Internetseite www.skoff.pl zu entnehmen oder werden in den Handelsverträgen definiert. Alle Fälle der Verletzung der Urheberrechte, darunter die Nutzung der Fotos, der grafischen Zeichen oder Textzeichen ohne schriftliche Zustimmung des Herausgebers, werden vor Gericht geltend gemacht.

SKOFF

Representative
Master Electronic Scandinavia AB
info@masterelectronic.se
www.masterelectronic.se

